

## Four vertical pour salles blanches

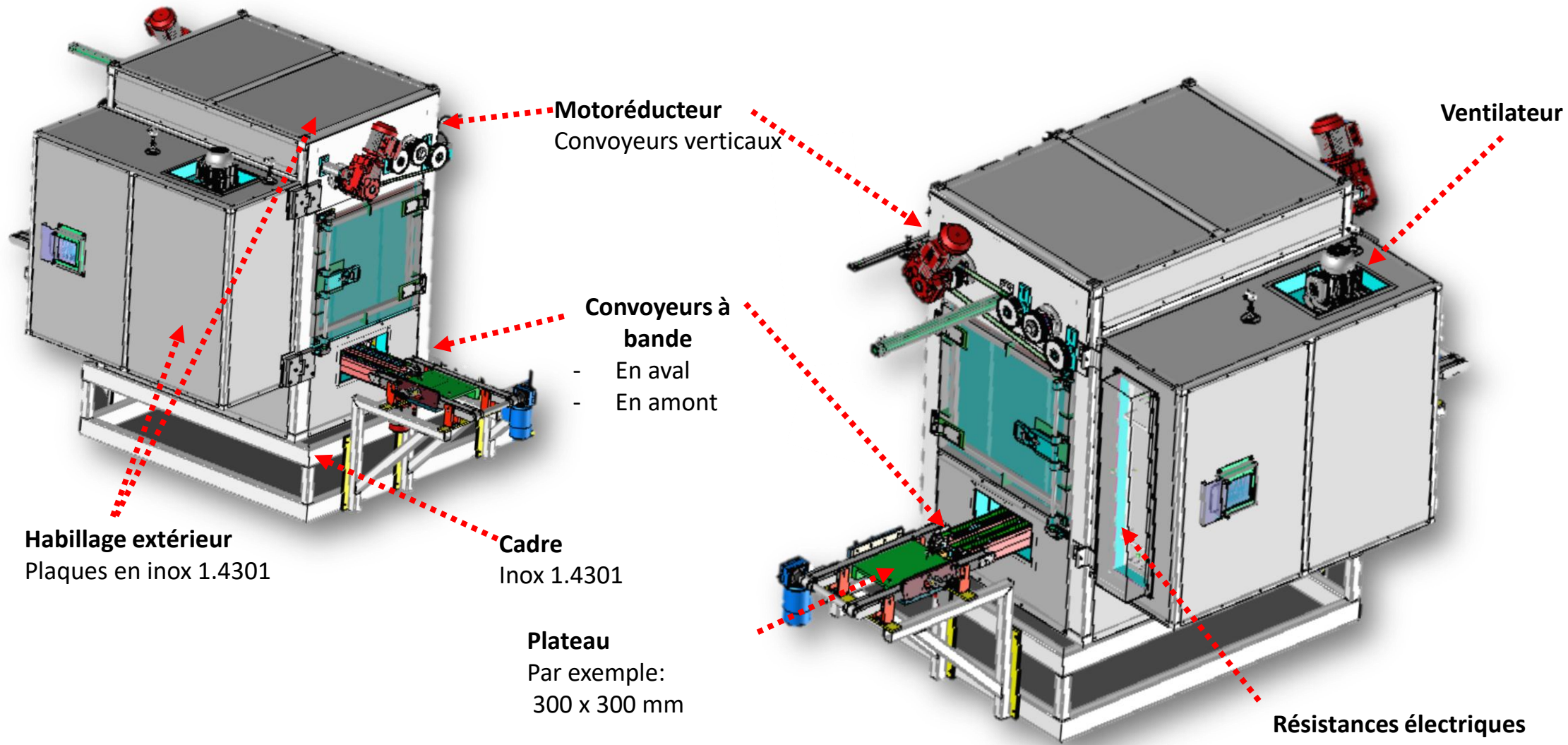

## Four vertical pour salles blanches

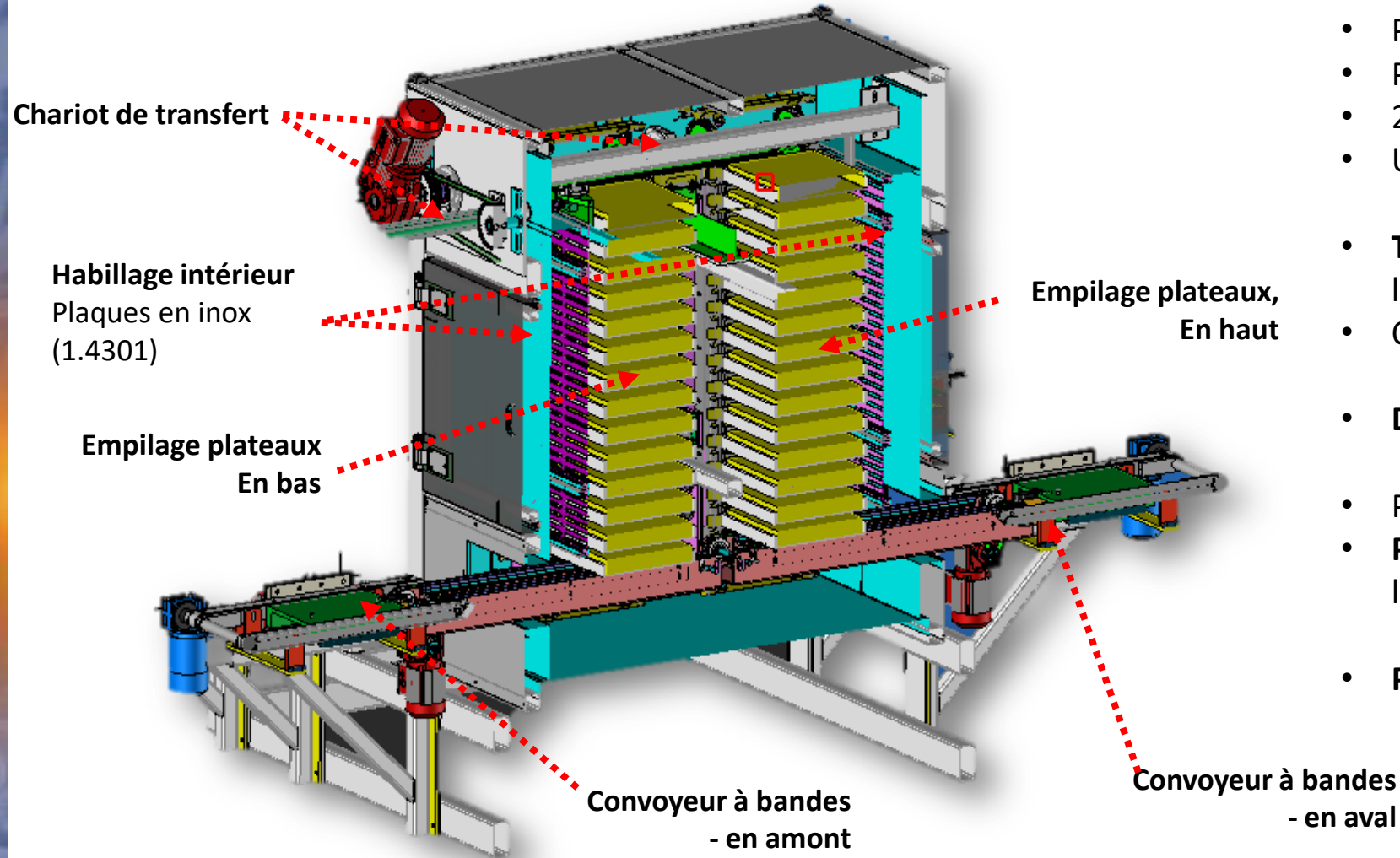

### Exemple

- Processus : cuisson à 70 °C
- Produit: applicateurs ophtalmo.
- 25 produits par plateau
- Utilisation en salle blanche.
  
- **Taux de production:** 1 plateau toutes les 30 min
- Capacité total: 25 plateaux
  
- **Dimensions:** 3 m x 2,50 m x 2,25 m
  
- Poids total: environ < 3 t
- **Puissance ventilateur** (convection de l'air): 3 000 m<sup>3</sup>/ h
  
- **Puissance chauffe:** 12 kW

## Four vertical pour salles blanches

**ELMETHERY**

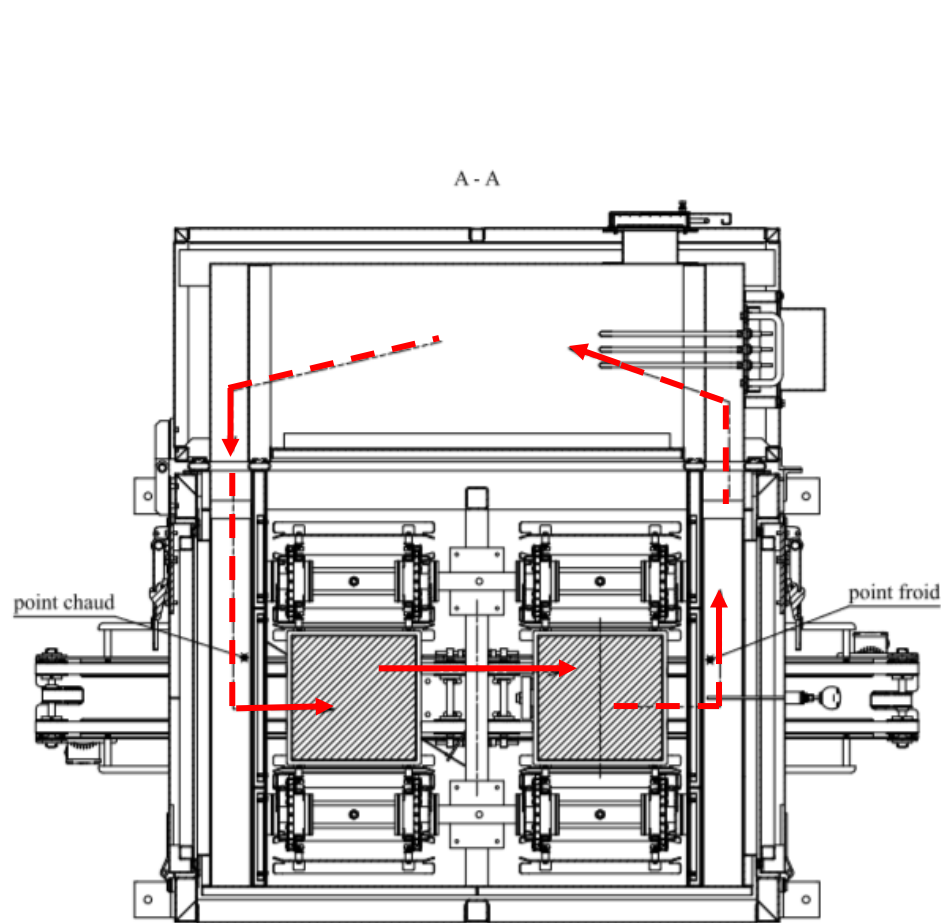

**Schéma 1:**

- Vue de dessus du four en exemple.
- Direction de l'air chauffé ( → ).

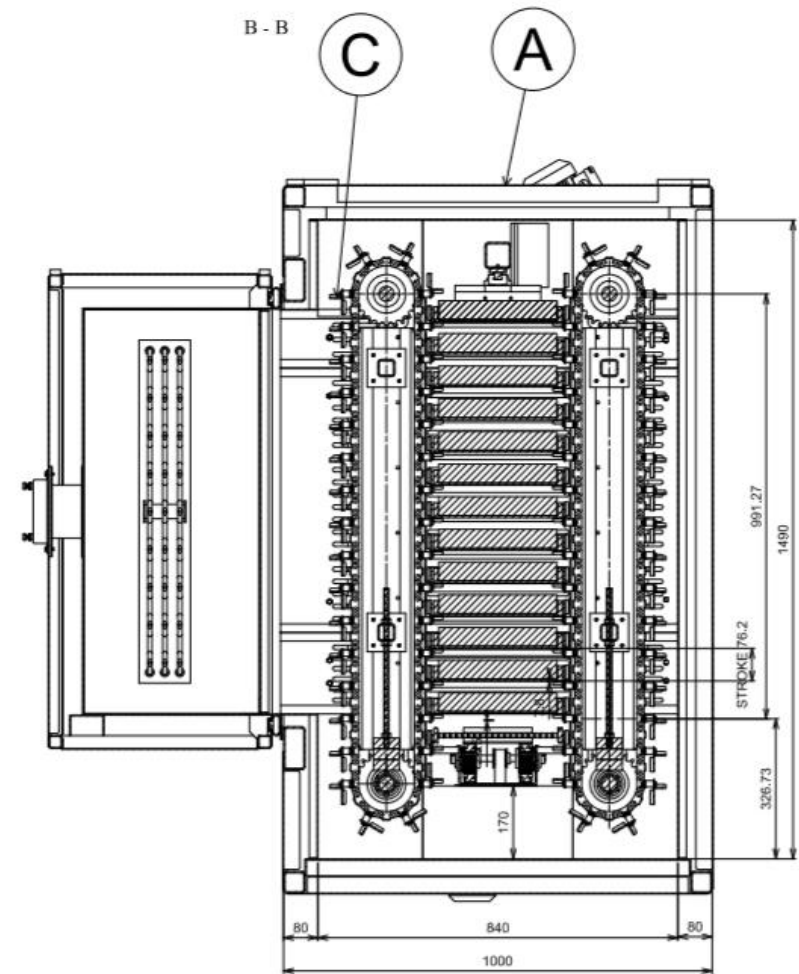

**Schéma 2:**

- Vue en coupe du four en exemple
- Vue des convoyeurs.



## Four vertical pour salles blanches



**Photo 1:**

- Porte de maintenance ouverte.
- Vue des volets.
- Vue sur convoyeurs.



**Photo 2:**

- Vue sur convoyeurs verticaux.



**Photo 3:**

- Portes de maintenance ouvertes.
- Vue des volets, convoyeurs verticaux.
- Vue sur motoréducteur pour convoyeurs verticaux.



**Photo 4:**

- Vue sur convoyeurs verticaux.
- Vue sur convoyeurs.